

## Monitor de contaminación PD

**Detector de partículas en Online - Para aceites minerales, fluidos agresivos o combustibles**

El muestreador PD o detector de partículas Parker posee la más moderna tecnología en detección de partículas. Su diseño compacto facilita el montaje como módulo detector de partículas on-line. Combinando su tecnología láser y su procesador hace que sea una herramienta vital para la industria.



### Beneficios

- › El monitoreo independiente de los tipos de contaminación del sistema.
- › Indicadores de advertencia LED o pantalla digital de bajo, medio y altos niveles de contaminación.
- › Indicadores visuales con alimentación y alarma de salida con advertencias.
- › Solución rentable para prolongar la vida del fluido y reducir el tiempo de inactividad de la maquinaria.
- › Conector DEUTSCH M12 8 pines.
- › Rendimiento continuo para el análisis prolongado.
- › Compatible con: combustible, fluido hidráulico y Ester fosfato.
- › Software de auto diagnóstico.
- › Completa tecnología de integración de PLC/ PC, tales como: -RS232 y 0-5Volt, 4-20mA, CAN (J1939).
- › Incluye software soporte, puesta en funcionamiento y registro de datos.
- › Presión nominal máxima de 420 bar.
- › Conectado con accesorios USB offline y SPS online.

### Icount

Tres versiones de acuerdo al uso. Estándar icountPD está diseñado para uso en bancos de pruebas, carros de filtrado y otras aplicaciones industriales. IcountPDR está diseñado para Equipos móviles o cualquier equipo para uso externo. Ambientes peligrosos y otros. IcountPDZ está destinado a aplicaciones que requieren una seguridad de la zona II, como plataformas offshore o cualquier otro ambiente peligroso. Para aplicaciones de la zona I se puede usar icountPD estandar dentro de un recinto NEMA7.

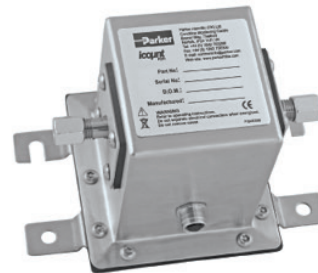

## G

30

### Aplicaciones típicas

#### Equipos móviles

- › Maquinaria para movimiento de tierra
- › Cosechadoras
- › Forestales
- › Agricultura

Monitoreo del sistema hidráulico, optimiza el funcionamiento del vehículo en condiciones bajo carga, en pistones, servo válvulas, controles manuales y bombas.

#### Equipos industriales

- › Plantas de producción
- › Transferencia de fluidos
- › Pulpas & Papel
- › Refinerías

Supervisar la limpieza de los equipos a lo largo de la línea de producción, es una herramienta para proteger la hidráulica de la máquina de la contaminación del fluido. Asegura la integridad del fluido y se mantiene durante todo el proceso.

### Dimensiones

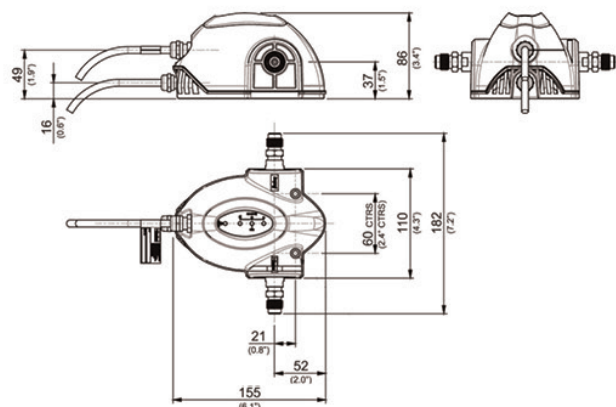
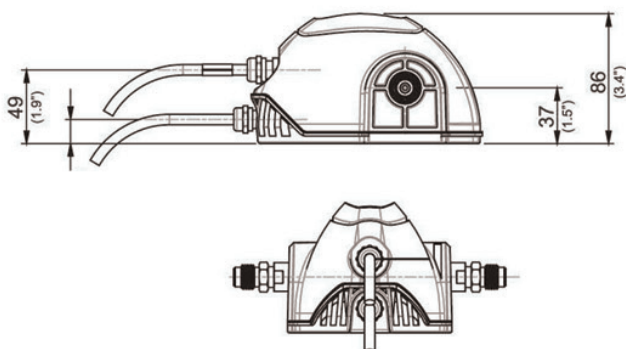

#### Generadores de energía

- › Aerogeneradores
- › Cajas de engranajes
- › Sistemas de lubricación

Con el monitoreo continuo se logra un nivel óptimo en menor tiempo.

#### Mantenimiento

- › Bancos de prueba
- › Flushing Estándar

Para aumentar la eficiencia de su equipo monitoreando continuamente el nivel de limpieza del fluido hidráulico.

#### Detección del combustible contaminado

- › Tanques de almacenamiento de combustible
- › Depósitos de combustible de vehículos
- › Carga de combustible de aeronaves 24/7 detección de los niveles de partículas en la mayoría de combustibles incluyendo de aeronaves - Jet A1.

### Características y ventajas

- › Autodiagnóstico y puesta en marcha:  
Selección de clientes de 5 - 900 segundos
- › Período de medición:  
5 a 180 segundos
- › Reporte de Intervalo a través de RS232:  
0 a 3600 segundos
- › Tiempo de respuesta de la pantalla LED:  
Cada segundo
- › Salida de relé límite:  
Los cambios ocurren a +/- 1 Código ISO al límite fijado (Histéresis ON) o fijado por el cliente (Histéresis OFF)
- › Partículas / % RH Señal de salida:  
Continua
- › Principio de funcionamiento:  
Detección óptica de láser de diodo partículas reales.
- › Código internacional:  
ISO 7 – 21, NAS 0 – 12
- › Calibración:  
Por métodos reconocidos en línea confirmados por los procedimientos de la correspondiente ISO.
- › MTD:  
A través de una certificación primaria ISO 11171, el usando los principios del detector automático de partículas ISO 11943, con el reporte de distribución de partículas según ISO 4406:1996.
- › ACFTD:  
Principios conforme la norma ISO 4402 con informes de distribución de partículas según la norma ISO 4406:1996
- › Recalibración:  
Contacto Parker Hannifin.
- › Rendimiento:  
+/- Código ISO 1 (dependiendo de la estabilidad del flujo)
- › Reproducibilidad / repetibilidad:  
Mejor que Código ISO 1
- › Alimentación:  
Regulada 9 a 40 VDC
- › Clasificación de corriente:  
Comúnmente 120mA
- › Conexión hidráulica:  
Mineral: puntos de prueba M16x2  
Agresivos: Puntos de prueba 5/8" BSF  
Combustible: Sin puntos de prueba 1/8 BSP (hembra) Puertos (conectado)
- › Rango de flujo requerido a través del muestreador PD:  
40 a 140 ml/min (Flujo óptimo = 60ml/min)

- › Rango de flujo online a través de sistemas con 20 sensores en línea: (solo sistemas hidráulicos)  
Tamaño 0 = 6 a 25 l/min - (caudal óptimo = 15 l/min)  
Tamaño 1 = 24 a 100 l/min - (caudal óptimo = 70 l/min)  
Tamaño 2 = 170 a 380 l/min - (caudal óptimo = 250 l/min)
- › Presión diferencial requerida a través de los sensores en línea:  
0.4 bar (mínimo)
- › Rango de viscosidad:  
10 a 500 cSt
- › Temperatura de almacenamiento:  
-20°C a +40°C (-4°F a +104°F)  
Temperatura de funcionamiento:  
+5°C a +60°C (-41°F a +140°F)  
Temperatura de trabajo del fluido:  
+5°C a +80°C (41°F a +176°F)
- › Presión de trabajo:  
2 a 420 bar (30-6.000 PSI)
- › La calibración del sensor de humedad (no viene para combustible):  
+/- 5% RH (por encima del rango de humedad de +10°C a +80°C) (+50°F a +176°F)
- › Rango de humedad:  
5% RH a 100% RH
- › Humedad estable del sensor:  
+/- 0.2% RH normalmente de 50% RH en un año
- › Certificación:  
IP66 puntos. Consulte la declaración de conformidad EC.  
› EMC/RFI - EN61000-6-2:2001 - EN61000-6-3:2001

**Materiales:**

Amigable con usuarios de construcción.  
Bloque hidráulico de acero inoxidable.

**Dimensiones:**

182mm x 155mm x 86mm (7.2" x 6.1" x 3.4")

**Peso:**

1.3kg (2.9lb)

**Sellos:**

Mineral: Fluorocarbono. Agresivos: EPDM.  
Combustión: Fluorocarbono.

**Compatibilidad con la computadora:**

Parker recomienda el uso de un conector tipo D de 9 vías. Puede ser conectado a un puerto USB mediante un adaptador. Se tiene que tener en cuenta que este conector/adaptador NO se suministra con unidades muestreo DP.

### Muestreador PD para uso con combustible de avión

Para el uso con datos de combustible en el campo de la aviación.

Las 3 primeras mediciones representan el combustible a partir de la carga anterior seguido de una entrega regular limpia, lo que demuestra un rango de limpieza del combustible, esta experiencia fue realizada en el lugar.

	>4µ	>6µ	>14µ	>21µ
<b>Prueba 1</b>	81058,3	62126,1	17817,6	6066,2
<b>Prueba 2</b>	87834,5	74763,0	35454,1	18044,4
<b>Prueba 3</b>	51383,4	32796,9	4424,8	1213,4
<b>Prueba 4</b>	1593,3	422,7	9,6	1,7
<b>Prueba 5</b>	1226,1	261,5	2,4	0,4
<b>Prueba 6</b>	1085,7	210,9	1,3	0,1
<b>Prueba 7</b>	1037,9	198,7	1,3	0,1

Envío fuera de Norma

