

Presostato regulable, F7

Características técnicas:

- Temperatura de trabajo: -25 °C ÷ + 85 °C
- Frecuencia de conmutación: 90 ciclos / min.
- Punto de ajuste: ajustable mediante un anillo externo
- Precisión de conmutación: ± 3% del final de la escala a 20 °C

Valor de histéresis fijo:

- Ejecución de membrana ~ 12% del final de escala a 20 °C
- Ejecución del pistón ~ 18% del final de escala a 20 °C
- Peso: 0,05 Kg.
- Vida mecánica: 106 ciclos a 70 Bar (1000 PSI) a 20 °C

Características eléctricas:

- Carga máxima: 0.5 A a 250 Volt AC, 0.15 A a 110 Volt DC
- Intercambiar contactos (Common, NO y NC) - SPDT
- Conexión eléctrica según DIN43650, M2 y M3.
- Conexión eléctrica según IEC60947-5-2, M12.

- Protección eléctrica según DIN40050, IP65.
- Certificación ATEX ATEX II 3G Ex nc IIB T6 Gc IP65
- Cuerpo: hexagonal de 24 mm fabricado en acero al carbono zincado.
- Aro de metal: en aluminio anodizado.

Garantía: vea la página dedicada.

Piezas de repuesto: solicitar al departamento técnico.

También disponible:

- Presión máxima especial
- Conexión eléctrica especial.
- Valor especial de histéresis.
- CU-TR para el mercado ruso
- UL-CSA solo para pieza eléctrica.
- Separador en acero inoxidable, acero al carbono o plástico (<10bar) para la corrosión y / o alto porcentaje de partículas sólidas.

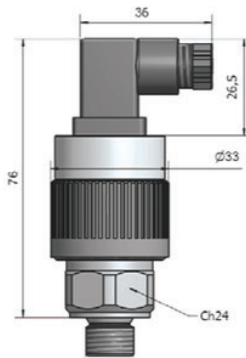

F7/M2

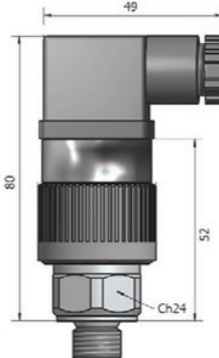

F7/M3

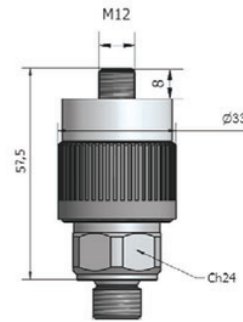

F7/M12

FO	Rango de presión de conmutación		Ejecución	P Max	Conexión hidráulica	Cuerpo material	Tipo de sello	Tipo de contacto eléctrico	Presión de ajuste	Condición	Tipo de conexión eléctrica
	Tipo	Bar									
	F70	1>5	Membrana	25	0	X AISI316L L Latón B Niquel Chapada Latón	V VITON T PTFE E EPDM H HNBR	G Contactos chapados en oro Si se omite significa contactos chapados en plata.	Si se solicita, indique la presión de ajuste del valor, indique también la condición "D" o "U"	D Significa la caída de la presión de ajuste, también indique el valor U Significa el aumento de la presión de ajuste, también indique el valor	M2 Conector 16x16 M3 Conector 30x30 M12 Conexión M12x1 (Conector hembra excluido)
	F71M	3>12	Membrana	25	1/8" BSP-M						
	F71MA	3>12	Membrana	150	1/4" BSP-M						
	F71P	3>12	Pistón	300	1/8" BSPT-M						
	F73	5>50	Pistón	300	3 M10x1-M						
	F75	10>160	Pistón	350	1/8"NPT-M						
	F77	20>250	Pistón	400	1/4"NPT-M	si se omite significa ejecución estándar	si se omite significa NBR				
	F79	50>400	Pistón	600	1/4"BSPT-M						

Código para ordenar

FO

F70

FO	Rango de presión de conmutación		Ejecución	P Max
	Tipo	Bar		
F70	1>5	Membrana	25	
F71M	3>12	Membrana	25	
F71MA	3>12	Membrana	150	
F71P	3>12	Pistón	300	
F73	5>50	Pistón	300	
F75	10>160	Pistón	350	
F77	20>250	Pistón	400	
F79	50>400	Pistón	600	

Conexión hidráulica
0= 1/8" BSP-M
1= 1/4" BSP-M
2= 1/8" BSPT-M
3= M10x1-M
4= 1/8"NPT-M
5= 1/4"NPT-M
6= 1/4"BSPT-M

Material del cuerpo
X= AISI316L
L= Latón
B= Niquel Chapada Latón

Sellos
V= Viton **T=** Ptfе **E=** Epdm **H=** HNBR

Conexión eléctrica
M2= conector 16x16
M3= conector 30x30
M12= conector 12x1

Condiciones
D= Regulación en disminución de presión
U= Regulación en la salida

Presión de ajuste

Contacto eléctrico
A= normal. Abierto
C= normal. Cerrado

Ajuste de presostatos

Ajuste de la presión mecánica interruptores:

En la serie K9 el punto de funcionamiento se encuentra girando. La tuerca anular en aluminio anodizado, girándola en sentido horario aumenta y por el contrario disminuye el valor.

Para todos los demás interruptores de presión mecánicos del Rango FOX, el ajuste del punto de operación es hecho trabajando en un botón, un tornillo o una clavija, colocado en la cabeza del instrumento. Convertirlos en el sentido de las agujas del reloj el valor se incrementa en la dirección opuesta disminuye.

En las ejecuciones con conectores eléctricos de 16x16 y 30x30 (denominado M2, M3), posicionado en la cabeza del instrumento, el ajuste se obtiene eliminando el tornillo de fijación del conector y la introducción en el agujero de ese tornillo una llave hexagonal de 2 mm por el que será posible interceptar el pasador de ajuste en el interior del instrumento.

Para cada interruptor de presión mecánico hay un específico rango de trabajo. Las mejores actuaciones se dan cuando el punto de ajuste está situado en medio de este rango.

Nota: la parte de conexión hidráulica debe ser fijado con una llave adecuada; de lo contrario la garantía será nula.

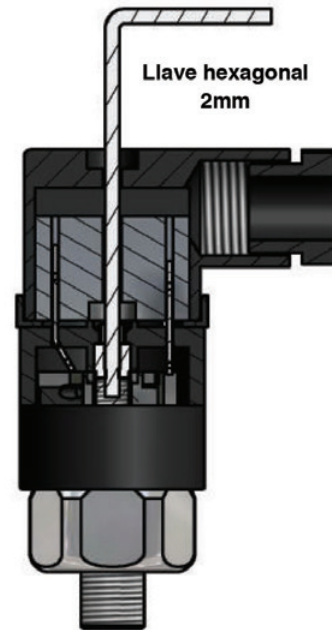

Ajuste de los interruptores de presión electrónicos

Serie	Presión Max.	Temperatura Min (histéresis)	Modalidad operativa
X5	Botones colocados en la cabeza del instrumento (señal MAX)	Botones colocados en la cabeza del instrumento (señal MIN)	Pulse + para aumentar y - para disminuir el valor. Los puntos de intervención máximos y mínimos deben establecerse por separado.
KL5			
KLV5	Entrar a configurar a "P1"	Entrar a configurar a "P2"	Todas las instrucciones se adjuntan al instrumento o puede descargarlas de www.fox.it
FL5			
FL4			
ATR141	Todos los umbrales con los valores máximos respectivos y la histéresis son programables mediante un teclado externo.		
KD5			

Ajuste del termostato electrónico y nivel

Serie	Presión Max.	Temperatura Min (histéresis)	Modalidad operativa
XT5	Recortadora colocada en posición central en la parte superior del instrumento y protegida del enchufe	Recortadora colocada en posición lateral en la parte superior del instrumento y protegida del enchufe	Para girar hacia la derecha para aumentar viceversa para disminuir el valor
XT5V	Entrar a configurar a "P1"	Entrar a configurar a "P2"	Todas las instrucciones se adjuntan al instrumento o puede descargarlas de www.fox.it
LGV			